

# teco 100

Automotive Equipment

- IT Smontagomme  
Universale Lever-Less
- FR Démonte-pneus  
Universel Lever-Less
- DE Universale Lever-Less  
Reifenmontiermaschine



## Key Benefits

Tecnologia – Innovazione – Extra Capacità  
Technologie – Innovation – Extra Capacité  
Technologie – Innovation – Extra großer Spannbereich



**IT** Smontagomme universale «Lever-Less» concepito per professionisti del settore, adatto per lo smontaggio e montaggio di ruote di autovetture e furgoni di notevole peso e dimensioni aventi cerchi di diametro da 12" a 30". La sua particolare robustezza ed affidabilità e l'adozione di numerose soluzioni tecniche brevettate e tecnologicamente avanzate, come l'utensile completamente automatizzato «Lever-Less» ed il sistema di stallonatura a rulli laterale, permettono alla macchina di operare rapidamente su qualsiasi pneumatico attualmente presente sui mercati internazionali. Fornita standard in **versione 2 speed** (solo per i modelli trifase), è disponibile anche in configurazione con motoinverter (**versione MI**).

**FR** Démonte-pneus universel «Lever-Less» dédié aux professionnels du secteur, qui a été conçu pour le montage et démontage de roues de voitures et fourgons de considérable dimension et poids avec jante de 12" à 30". La particulière robustesse et fiabilité, obtenues grâce à l'adoption de solutions techniques brevetées et technologiquement avancées tel que l'outil de travail entièrement automatisé «Lever-Less» et le système détalonneur latéral à disques, permettent à cette machine d'opérer rapidement sur n'importe quel pneumatique actuellement présent sur les marchés internationaux. Standard en **version 2 speed** (seulement pour modèles triphasés), la machine est disponible aussi avec le motoinverter (**version MI**).

**DE** Die Universale «Lever-Less»-Reifenmontiermaschine wurde für Reifenspezialisten entwickelt und eignet sich für die Montage und Demontage auch besonders schwerer und großer Reifen von Pkws und Lieferwagen mit Felgendurchmesser von 12" bis 30". Ihre besondere Solidität und Zuverlässigkeit sowie der Einsatz zahlreicher patentierter und technologisch fortschrittlicher Lösungen, wie der völlig automatische «Lever-Less» Montagekopf und das Abdrücksystem mit seitlichen Rollen ermöglichen es der Maschine, an allen Reifen, die derzeit auf den internationalen Märkten zu finden sind, schnell zu arbeiten. Standardlieferung in **2 Speed Version** (nur für dreiphasige Modelle) auch in Konfiguration mit Motoinverter lieferbar (**MI Version**).



Geprüft  
nach wdk-Montage-/  
Demontageanleitung  
UHP- u. Runflat-Reifen

Wirtschaftsverband der  
deutschen Kautschukindustrie e.V.



eco  
PATENTED

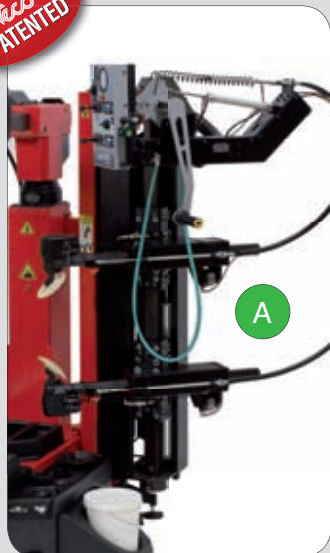

**IT**  
**SISTEMA DI STALLONATURA  
LATERALE**

Stallonatura a dischi brevettati, indipendenti e sincronizzati, con penetrazione sotto il bordo del pneumatico e doppio sistema di disimpegno dell'area di lavoro: rotazione e arretramento indipendente del braccio superiore. La sincronizzazione dei rulli elimina la necessità di specchi o telecamere, mentre il sistema brevettato di arretramento indipendente del braccio superiore permette di stallonare ruote in serie senza dover riposizionare i bracci.

**FR**  
**SYSTÈME DE  
DÉTALONNAGE LATÉRAL**

Système breveté à disques, indépendants et synchronisés, avec mouvement de pénétration du disque détalonneur et double système de dégagement de la zone de travail: rotation et recul indépendant du bras supérieur. La synchronisation des bras évite l'utilisation de miroirs ou télé-cameras. Le système indépendant breveté de recul du bras supérieur permet d'opérer sur roues en série sans nécessité de repositionner les bras chaque fois.

**DE**  
**SEITLICHES  
ABDRÜCKSYSTEM**

Abdrücken mit patentierten, unabhängigen und synchronisierten Rollen, mit Eindringen unter den Rand des Reifens und doppelem System zur Freistellung des Arbeitsbereichs: Drehung und unabhängiges Rücksetzen des oberen Arms. Die Synchronisierung der Abdrückrollen macht Spiegel oder Videokameras überflüssig, während das patentierte System zum unabhängigen Rücksetzen des oberen Arms es ermöglicht, Räder in Reihe abzu- drücken ohne die Arme neu positionieren zu müssen.

éco  
PATENTED



- IT** **SISTEMA DI BLOCCAGGIO RUOTA UNIVERSALE:** Sistema di bloccaggio pneumatico brevettato («Automatic Lock») dotato di asta centrale di fissaggio rimovibile in grado di serrare cerchi da 12" a 30" senza regolazioni né adattatori. Accessori opzionali di serraggio sono disponibili per cerchi di forma non-standard.
- FR** **SYSTÈME DE BLOCAGE ROUE UNIVERSEL:** Système de blocage pneumatique breveté («Automatic Lock») équipé avec axe de blocage pour jantes de 12" à 30" sans régulation ni adaptateur. Accessoires optionnels de serrage sont aussi disponibles pour jantes de forme non-standard.
- DE** **UNIVERSAL-RADSPANNSYSTEM:** Das patentierte System zum Einspannen des Reifens («Automatic Lock») mit abnehmbarer Befestigungsstange ist in der Lage, Felgen von 12" bis 30" ohne Einstellungen oder Adapter zu spannen. Sonderzubehör zum Spannen ist für Felgen in Nicht-Standard-Form lieferbar.

éco  
PATENTED

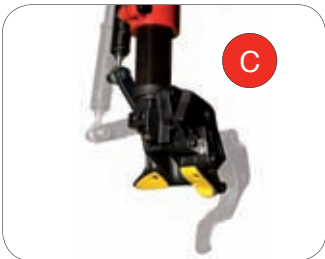

- IT** **UTENSILE AUTOMATIZZATO «LEVER-LESS»:** Utensile automatico brevettato completo di protezioni di plastica e gestito tramite apposito joystick di comando. Grazie ad una veloce e ripetitiva procedura di smontaggio ruota automatica, si annulla ogni rischio di danneggiare cerchione o pneumatico.
- FR** **TÊTE DE MONTAGE AUTOMATIQUE «LEVER-LESS»:** Système automatique breveté complète de protections en plastique et géré par un joystick de contrôle dédié. Ce dispositif a été conçu pour appliquer une rapide procédure automatisée de démontage afin de respecter l'intégrité de jante et pneu.
- DE** **AUTOMATISCHER «LEVER-LESS» MONTAGEKOPF:** Automatischer patentierter Montagekopf komplett mit Kunststoff-Schutzkappen, verwaltet über einen speziellen Steuer-Joystick. Dank eines schnellen und repetitiven automatischen Verfahrens der Demontage des Rads wird jedes Risiko ausgeschaltet, Felgen oder Reifen zu beschädigen.

éco  
PATENTED

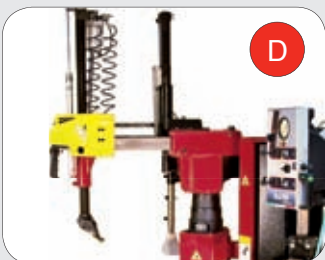

- IT** **PALO VERTICALE:** Sistema brevettato a ribaltamento automatico elicoidale in configurazione extra rigida e movimentazione pneumatica del braccio operante. La testa orizzontale è dotata di triplo sistema di recupero giochi, doppio sistema di bloccaggio e rullini di scorrimento.
- FR** **MONTANT VERTICAL:** Système de basculement automatique breveté à mouvement hélicoïdal en configuration extra-rigide et contrôle pneumatique du bras de travail. La tête horizontale est équipée avec triple système de récupération jeux, double système de blocage et galets de roulements.
- DE** **VERTIKALE MONTAGESÄULE:** Patentiertes automatisches Kippsystem durch spiralförmige Bewegung in extra-fester Konfiguration und pneumatische Bewegung des Werkzeugarms. Der waagerechte Kopf verfügt über ein dreifaches System zur Wiederherstellung der Spiele, ein doppeltes Einspannsystem und Gleitrollen.

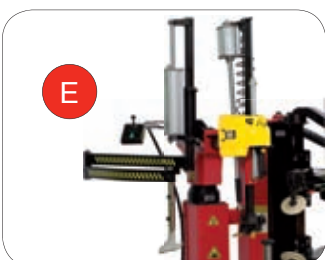

- IT** **DISPOSITIVO PREMITALLONE IPH:** Braccio pneumatico flottante fornito di serie per ruote ribassate o particolarmente difficili come le «Run-Flat». L'altezza dell'utensile di pressione è facilmente riducibile per operare efficacemente sui pneumatici con cerchi a canale rovescio.
- FR** **DISPOSITIF PRESSE-TALON IPH:** Presse-talon pneumatique basculant fourni de série pour opérer sur roues surbaissées ou particulièrement difficiles comme les «Run-Flat». La hauteur de l'outil de pression peut être facilement réduite pour opérer sur roues à creux renversées.
- DE** **WULSTNIEDERHALTER IPH:** Pneumatischer Schwingarm serienmäßig für abgeflachte oder besonders schwierige Reifen wie «Run-Flat». Die Höhe des Druckwerkzeugs kann einfach verringert werden, um wirkungsvoll an Reifen mit umgekehrtem Felgenbett zu arbeiten.

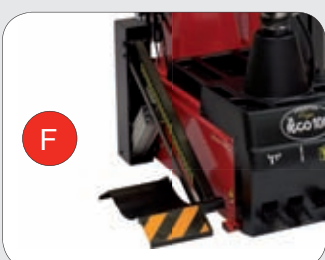

- IT** **SOLLEVATORE PNEUMATICO IPL2:** Sollevatore pneumatico fornito di serie e comandato tramite apposito pedale. Di portata massima 85 kg, posiziona velocemente e senza alcuno sforzo da parte dell'operatore la ruota sul piatto autocentrante.
- FR** **ÉLÉVATEUR PNEUMATIQUE IPL2:** Élévateur pneumatique, fourni de série, contrôlé par pédale de capacité maximale 85 kg. Il positionne rapidement et sans particulière contrainte la roue sur le plateau auto-centreur.
- DE** **PNEUMATISCHER RADHEBER IPL2:** Der serienmäßig gelieferte pneumatische Rad-Heber wird über ein gewidmetes Pedal gesteuert. Mit einer maximalen Tragfähigkeit von 85 kg positioniert er das Rad schnell und ohne jegliche Anstrengung für den Bediener auf dem Spannteller.



## Smontagomme Universale Lever-Less Démonte-pneus Universel Lever-Less Universale Lever-Less Reifenmontiermaschine

### DATI TECNICI - DONNÉES TECHNIQUES - TECHNISCHE DATEN

CAPACITÀ DI BLOCCAGGIO	CAPACITÉ DE BLOCAGE	SPANNBEREICH	12"-30"
DIAMETRO MASSIMO RUOTA	DIAMÈTRE MAXI ROUE	MAXIMALER RADDURCHMESSER	1150 mm (45")
LARGHEZZA MASSIMA RUOTA	LARGEUR MAXI ROUE	MAXIMALE RADBREITE	380 mm (15")
FORZA STALLONATORE	FORCE DÉCOLLEUR	ABDRÜCKKRAFT	800 Kgf (1765 lbf)
VELOCITÀ DI ROTAZIONE	VITESSE DE ROTATION	DREHGESCHWINDIGKEIT	8-15 rpm (8 rpm 1sp)
LIVELLO DI RUMOROSITÀ	NIVEAU SONORE	GERÄUSCHPEGEL	< 70 ± 3 dB(A)
PRESSIONE DI ESERCIZIO	PRESSION DE SERVICE	BETRIEBSDRUCK	10 Bar (145 psi)
CAPACITÀ SOLLEVATORE	CAPACITÉ ÉLÉVATEUR	TRAGFÄHIGKEIT HEBER	85 Kg (185 lbs)
MOTORE EL. TRIFASE	MOTEUR ÉL. TRIPHASÉ	EL. DREIPHASENMOTOR	0,8-1,1 kW (1,1-1,5 Hp)
MOTORE EL. MONOFASE	MOTEUR ÉL. MONOPHASÉ	EL. EINPHASENMOTOR	0,75 kW (1,0 Hp)
PESO NETTO	POIDS NET	NETTOGEWICHT	490 Kg (1080 lbs)

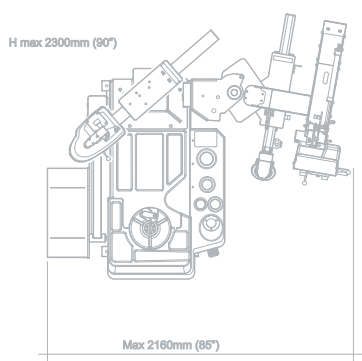
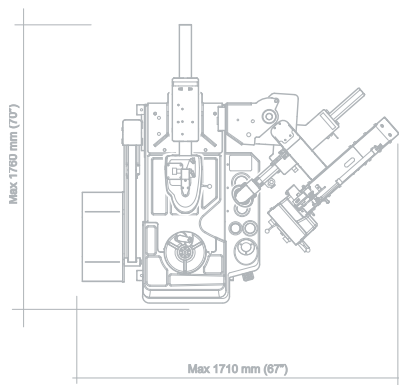

### ACCESSORI - ACCESSOIRES - ZUBEHÖR

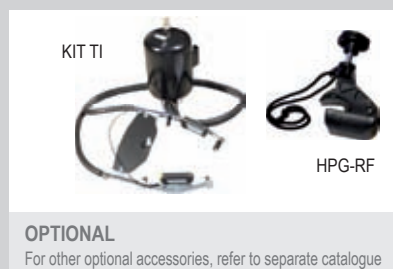
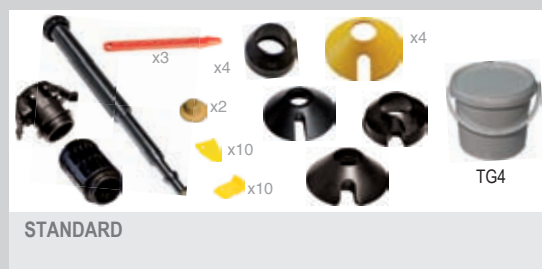

### ACCESSORI OPZIONALI

- KIT TI** – Dispositivo di gonfiaggio rapido per pneumatici tubeless a diametro variabile.
- KIT RR** – Flangia di fissaggio per cerchi rovesci. Il disco del braccio superiore può essere ruotato manualmente durante lo smontaggio di ruote con cerchio a canale rovescio.
- KIT CCR 100** – Flangia di fissaggio per cerchi senza foro centrale.
- KIT VR** – Accessori di fissaggio per cerchi di veicoli commerciali leggeri.
- KIT ULS 100** – Flangia universale per cerchi rovesci e senza foro centrale.
- HPG RF** – Morsetto anti-slittamento professionale.
- RCP5** – Set di protezioni in plastica per cerchi in lega leggera (22 pezzi).
- LH** – Gancio di sollevamento per installazione TECO100.

### ACCESSOIRES OPTIONNELS

- KIT TI** – Dispositif de gonflage rapide pour pneus tubeless.
- KIT RR** – Bride de serrage pour jantes à creux renversées. Le disque du bras supérieur peut être manuellement basculé pendant le démontage de roues à creux renversé.
- KIT CCR 100** – Bride de serrage pour jantes sans trou central.
- KIT VR** – Accessoires de blocage pour jantes de véhicules commerciaux légers.
- KIT ULS 100** – Bride universelle pour jantes sans trou central et à creux renversées.
- HPG RF** – Pince presse-talon professionnelle.
- RCP5** – Jeu de protection en plastique pour jantes en alliage (22 pièces).
- LH** – Crochet de soulèvement pour installation TECO 100.

### SONDERZUBEHÖR

- KIT TI** – Vorrichtung zur schnellen Befüllung für schlauchlose Reifen von unterschiedlichem Durchmesser.
- KIT RR** – Befestigungsflansch für umgekehrte Felgen. Die Scheibe des oberen Arms kann während der Demontage von Rädern mit umgekehrtem Felgenbett von Hand gedreht werden.
- KIT CCR 100** – Befestigungsflansch für Felgen ohne Zentralbohrung.
- KIT VR** – Zubehör zur Befestigung von Felgen von leichten Nutzfahrzeugen.
- KIT ULS 100** – Universal-Flansch für umgekehrte Felgen und ohne Zentralbohrung.
- HPG RF** – Professionelle Spannbacke für Rutschfestigkeit.
- RCP5** – Satz Kunststoff-Schutzkappen für Leichtmetallfelgen (22 Stücke).
- LH** – Hebehaken für Installation TECO100.